

INSTRUCCIONES PARA ARMAR

Ropero de 80 cm

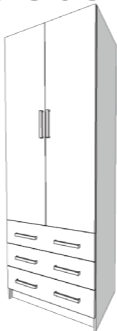

Gracias por preferirnos!

Usted ha adquirido un mueble diseñado y fabricado por Tandor Comercial, S.A. con materia prima seleccionada de alta calidad. Cada pieza ha sido cortada a medida con maquinaria de última generación para darle un acabado sin imperfecciones. La mano de obra calificada 100% panameña garantiza el buen funcionamiento de sus componentes en conjunto para darle seguridad y confiabilidad.

Para comentarios y sugerencias puede contactarnos al correo electrónico mercadeo@komexpma.com o llamar a nuestra central telefónica **305-5600 (atención al cliente)**.

Importante:



Lea detenidamente y siga en orden consecutivo las instrucciones de armado.



Proteja el mueble del agua y de la humedad. No lo use al aire libre.



No lo exponga al calor.



No pinte ni use elementos abrasivos para limpiar el mueble.



No lo golpee ni lo martille (solo donde se le indique).



No arrastre ni se suba al mueble. Si necesita moverlo, levántelo.

Usted necesita:



Martillo



Destornillador
Estrella



Cola Blanca



Taladro



cinta métrica



Broca para
madera 3/16"

IDENTIFICACIÓN DE LAS PARTES

Antes de empezar a ensamblar el mueble, lea detenidamente todos los pasos. Arme el mueble sobre el piso en un espacio libre

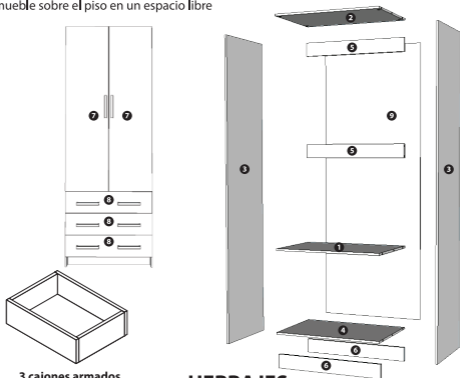

3 cajones armados

HERRAJES

	Pernos de Ensamble			Tapa tornillos	
	Tuercas de Ensamble				
	Cargadores			Bisagras rectas	
	Deslizador			Ángulo	
	Tarugos			Soporte tubo	
	Rieles			Tubo de closet	
	Clavos			Tiradores	

Armado del Mueble

Paso 1. Coloque los tarugos en las piezas #5 y 6 (figura B). Una las piezas #5 y 6 a la pieza #3 como se muestra en la imagen #1.

Imagen #1

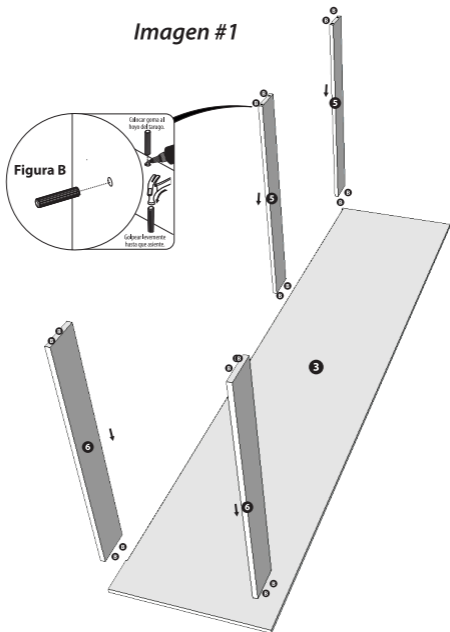

Paso 2. Coloque los pernos de ensamble (figura A), en los lugares indicados de las piezas #3, al igual que los tarugos en las piezas # 1, 2 y 4 (figura B). Una las piezas #1, 2 y 4 a la pieza #3. Luego, coloque las tuercas de ensamble en la pieza #1, 2 y 4 y apriete (figura C).

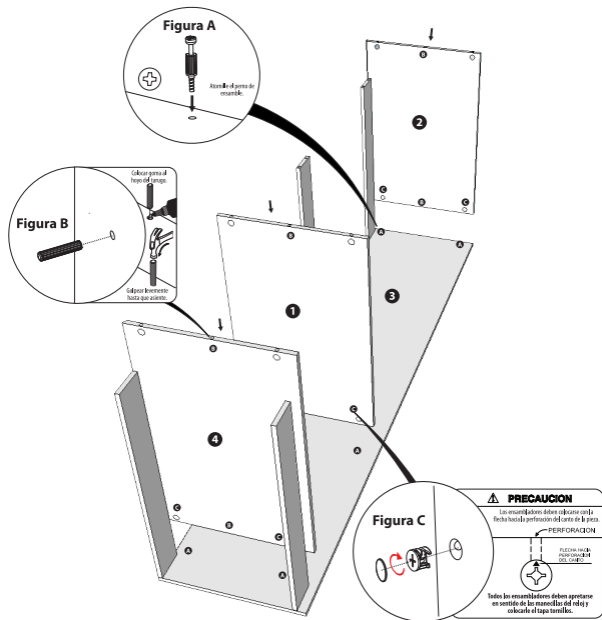

Paso 3. Coloque los pernos de ensamble (figura A), en los lugares indicados de la pieza #3 al igual que los tarugos (figura B). Unir la pieza #3 al conjunto (imagen #3). Luego, coloque las tuercas de ensamble a las pieza #1, 2 y 4 y apriete (figura C).

Imagen #3

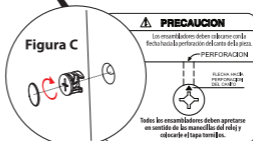
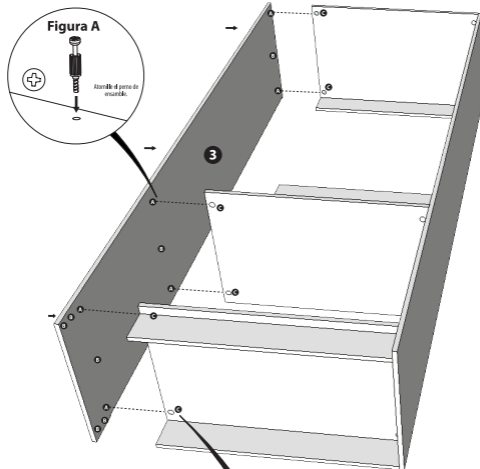

Paso 4. Gire el mueble y clave la pieza # 9 (figura D).

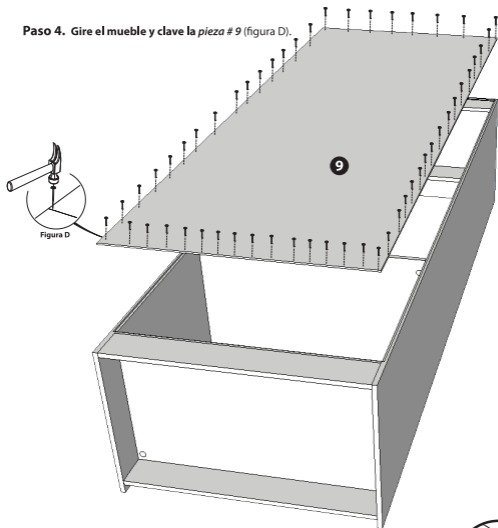

Paso 5. Coloque los ángulos (figura D) en las piezas #6. Coloque los deslizadores

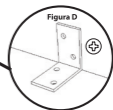
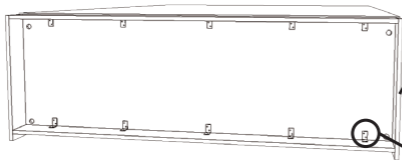

Instalación de las bisagras y puertas

Paso 1. Coloque las bisagras en las piezas #7 en orden como aparece en la imagen # 6.

Imagen #6

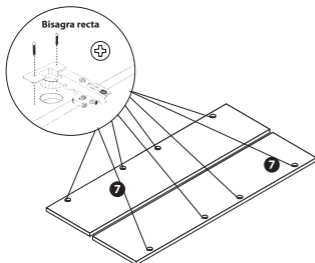

Antes de atornillar las bisagras a las puertas, estas deben alinearse con ayuda de una regla de madera. Luego proceda a atornillar

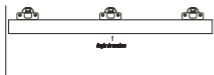

Paso 2. Coloque las puertas en orden y atornille. Figura H.

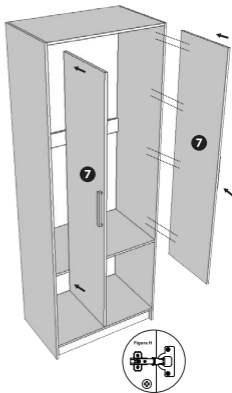

Instalación de rieles

Paso 1. Extienda el riel completamente y sepárelos (Figura F).

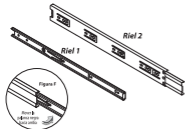

Paso 2. Instale el Riel 1 en los costados de la gaveta

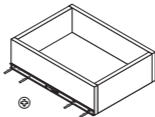

Paso 3. Instale el Riel 2 en las piezas # 3.

NOTA: Para ubicar los rieles a la altura correcta, la medida se debe tomar del piso del mueble hacia arriba. Colocar el centro del riel a la altura marcada.



Cajones y tiradores

Paso 1. Instale los cajones en el mueble, deslizándolos en los rieles de los costados. *Imagen # 7.*

Paso 2. Perfore las puertas y frentes de gavetas (*piezas #7 y 8*), con un taladro con broca 3/16 (*Figura I*). Luego instale los tiradores. *Figura J.*

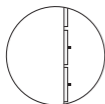

Vista lateral

Imagen #7

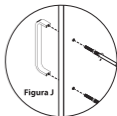
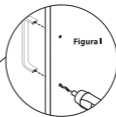
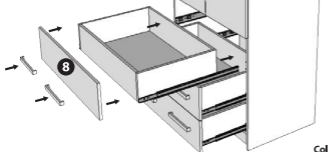
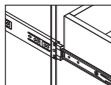

Instalación del frente de gaveta

Inserte 4 tornillos por la parte interior de la gaveta asegurando de mantener todos los frentes alineados entre sí y también con las puertas.

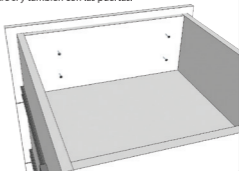

Coloque los soportes para los tubos.

